

# 第6回日本CNS看護学会

---

## 開催趣意書

第6回日本CNS看護学会

大会長 長田 暁子

大阪府立大学 地域保健学域 看護学類・看護学研究科

小児看護学分野准教授／小児看護専門看護師

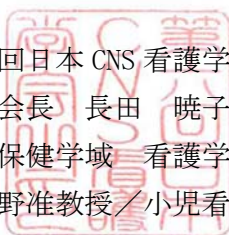

## ご挨拶

謹啓

時下ますますご清栄のこととお慶び申し上げます。平素より日本専門看護師協議会の活動に対し、ご理解ご協力を賜り厚く御礼申し上げます。

このたび、第6回日本CNS看護学会を、2019年6月1日（土）にウインクあいち（愛知県産業労働センター）において開催させていただくこととなりました。本学会の参加者も1000名を超えるようになり、今回は東京を出て初めての開催となりますが、より多くの方々にご参加いただき、充実した内容となるような企画・運営に取り組んで参ります。

専門看護師（Certified Nurse Specialist、CNS）は、1996年の誕生から22年が経過しました。2018年3月現在、全13分野（がん看護、精神看護、地域看護、老人看護、小児看護、母性看護、慢性疾患看護、急性・重症患者看護、感染症看護、家族支援、在宅看護、遺伝看護、災害看護）、2104名の専門看護師が、全国の医療施設や訪問看護ステーション、介護保険施設、福祉施設、教育機関等の様々な場所で、変化する保健医療ニーズに対応し、高度実践看護師として活動しております。私ども日本専門看護師協議会は、専門分野を超えて自らの高度実践の質保証や活動の場の拡大に取り組み、看護の質の向上を図ること、また国民の健康の維持・増進のための政策提言を行い、その実現に向けて活動することを目的とした組織です。毎年開催しております日本CNS看護学会は、高度実践看護の成果を社会に伝え、より効果的で質の高い看護の普及や開発、新たな看護提供システムの構築に向けた議論を行う有意義な場となっております。

今回、第6回CNS看護学会のテーマを「育もう、広げよう、高度実践看護の力～あらゆる世代のすべての人の健康と生活をまもるために～」といたしました。医療の高度化や疾病構造の変化、少子高齢化の加速という社会情勢に伴い、医療の提供体制は病院中心から地域を包括したものへとシフトチェンジしています。赤ちゃんからお年寄りまで、すべての人々の健康と生活を支えるためには、高度な専門性を備えた看護職を育て、広く地域で活用し、地域包括ケアにおけるチーム医療を推進してゆく必要があると考えております。本学会では、専門看護師だけでなく、臨床で働く看護職、管理者、教育・研究者、そして協働する多職種や市民の方々にもご参加いただき、活発な意見交換や知識の習得をして頂くことを目指して、基調講演やシンポジウム、ランチョンセミナー、スキルアップセミナー、口演やポスター発表などを企画しております。

本学会の運営にあたりましては質素を旨とし、経費は主に参加費をもって賄うべきところではありますが、内容をより充実させるためには各方面からのご支援を仰がざるを得ないのが実情でございます。

誠に恐縮に存じますが、本大会の趣旨にご理解とご賛同をいただき、格別のご協力とご支援を賜りたく、謹んでお願い申し上げます。末筆になりましたが、貴社の益々のご繁栄、ご発展をお祈り申し上げます。

謹白

2018年7月吉日

第6回日本CNS看護学会  
大会長 長田 暁子  
大阪府立大学 地域保健学域  
看護学類・看護学研究科  
小児看護学分野准教授／小児看護専門看護師

## 開催概要

### 1. 会議名称

第6回日本 CNS 看護学会

### 2. 主催

一般社団法人日本専門看護師協議会

### 3. 大会長

長田 暁子

(大阪府立大学 地域保健学域 看護学類・看護学研究科  
小児看護学分野准教授/小児看護専門看護師)

### 4. 会期

2019年6月1日(土) 9時20分～17時40頃

### 5. 会場

ウインクあいち(愛知県産業労働センター)

〒450-0002 愛知県名古屋市中村区名駅4丁目4-38

### 6. 開催計画の概要(予定)

大会長講演、基調講演、シンポジウム、スキルアップセミナー、ランチョンセミナー、  
パネルディスカッション、政策セミナー、教育セミナー、一般演題口演・ポスター発表、  
企業展示

### 7. 参加予定者数

約1,000人

### 8. 本学会に関するお問い合わせ先

第6回日本 CNS 看護学会 運営事務局

〒550-0001 大阪市西区土佐堀1丁目4番8号 日栄ビル703A

あゆみコーポレーション内

E-mail: [jacns2019@a-youme.jp](mailto:jacns2019@a-youme.jp)

TEL: 06-6131-6605 FAX: 06-6441-2055

## 9. 収支予算

(収入)

(単位) 千円

項目	金額	摘要
参加費収入	7,740	参加者 1000 名想定
講演集販売費	10	
共催セミナー	2,052	企業共催のセミナー
企業展示	2,224	企業の展示ブース
広告収入	864	プログラム集掲載広告
寄付金	500	寄付金
合計	13,390	

(支出)

(単位) 千円

項目	金額	摘要
印刷費	1,305	抄録集、ポスター、チラシ、封筒、趣意書等
Web作成費	380	ホームページ
事前参加登録経費	520	事前参加登録 受付管理費
演題登録	350	演題登録、採択通知
発送費、通信費	400	抄録、参加証、ポスター等発送費、電話、FAX
準備委員会開催費	950	事前準備委員会開催費
会場費	2,100	会議場、展示場、付帯設備
映像機材費	2,000	会場内映写機材
看板装飾費	1,300	展示小間、ポスターパネル等
当日運営人件費	1,290	受付、クローク、会場等係員、指揮者
講師招聘費	658	非会員講師招聘費
消耗品費、雑費	730	運搬費、ネームカード等消耗品購入費
源泉納付	150	
事後処理費	400	お礼状発送等、テーブル起こし
企画運営費	857	運營業務委託費
合計	13,390	

# 第6回日本 CNS 看護学会

---

---

## 募金趣意書

## 募 金 趣 意 書

●募金の目的

第6回日本CNS看護学会 開催経費に充当

●募金期間

2018年7月1日(日)より2019年6月30日(日)まで

●募金目標額

総経費13,390,000円のうち、1口5万円を10口で50万円の目標。

本学会の趣旨にご賛同いただける場合は、別紙 申込書① に必要事項を記入の後、郵送またはファックスでお知らせください。

●募金依頼先

製薬関連企業、医療機器関連企業、その他企業

●振込先

三井住友銀行 大阪本店営業部

口座番号：(普通) 8497065

ダイロツカイニホンシーエヌエスカンゴガツカイ  
口座名：第6回日本CNS看護学会

●問合わせ先

運営事務局

〒550-0001 大阪市西区土佐堀1丁目4番8号 日栄ビル703A

あゆみコーポレーション内

E-mail: jacns2019@a-youme.jp

TEL: 06-6131-6605 FAX:06-6441-2055

FAX : 06-6441-2055

申込書①

〒550-0001 大阪市西区土佐堀1丁目4番8号 日栄ビル703A

あゆみコーポレーション内

Tel. 06-6131-6605 E-mail : jacns2019@a-youme.jp

第6回日本CNS看護学会 運営事務局

## 第6回日本CNS看護学会

### 寄付金申込書

この度の学会の趣旨に賛同し、下記のように寄付いたします。

1口 50,000円 × ( ) 口 = ( ) 円

<払込方法> ( ) 銀行 ( ) 支店を通じて ( ) 月 ( ) 日に払い込みます。

<受領書> 要、不要 (どちらかを○で囲って下さい。)

平成 年 月 日

貴社名 :

ご住所 :

担当者 :

部 課

TEL :

FAX :

E-mail :

税制上の免税措置は講じておりませんのでご承知おきください。

本書は、FAXまたは郵送にて必ずお送り下さいますようお願い申し上げます。

# 第6回日本 CNS 看護学会

---

---

## 共催セミナー募集要項



## 共催セミナー要項

●名称 第6回日本CNS看護学会 ランチョンセミナー

6月1日(土) 11:35-12:35 (予定)

会場名	場所 (予定)	会場 総席数	金額 (消費税込)
第1会場	大ホール	約 801 席	¥756,000
第2会場	802	約 100 席	¥216,000
第3会場	803+804	約 208 席	¥432,000
第4会場	901	約 150 席	¥324,000
第5会場	902	約 150 席	¥324,000

●注意事項

- ・ プログラム編成:座長及び演者についてはご相談させていただきますようお願い申し上げます。
- ・ 会場設定:開催枠は希望を伺った上で、事務局にて決定させていただきます。また会場の席数は、会場レイアウトの都合上、変更されることがありますので予めご了承下さい。
- ・ お弁当数:上記座席数の内お弁当をいくつご用意頂くかは、後日ご相談させていただきますたく宜しくお願いします。
- ・ 共催名称:第6回日本CNS看護学会・御社との共催と致します。
- ・ ご請求書:セミナー枠の決定後、運営事務局よりご送付申し上げます。

●上記金額に含まれるもの

- ・ 会場費
- ・ 会場既存の講演用機材(PCプロジェクター、スクリーン、PC、映像オペレーター人件費 等)
- ・ 音響、照明施設費
- ・ 講師控室(控室をセミナー開催日にご用意致します。また、ご利用頂ける時間は学会が指定します)。

●上記金額に含まれないもの

- ・ 参加者用のお弁当、お茶の費用
- ・ 控室講師接遇飲食費
- ・ 会場既存以外の特殊な機材関係費(音声ライン、ビデオ撮影、収録等)
- ・ 会場前看板、氏名掲示等の装飾費
- ・ 運営人件費(チケット配布係り、お弁当配布係り、進行係り、照明係り)
- ・ 座長、講演者の交通費、宿泊費、謝金

●申込み期限

2018年12月21日(金)

●申込み方法

申込書②に必要事項をご記入頂き、運営事務局宛にFAXをお送り下さい。

●お問い合わせ先

第6回日本CNS看護学会 運営事務局

〒550-0001 大阪市西区土佐堀1丁目4番8号 日栄ビル703A

あゆみコーポレーション内

E-mail : [jacns2019@a-youme.jp](mailto:jacns2019@a-youme.jp)

TEL : 06-6131-6605 FAX : 06-6441-2055

FAX : 06-6441-2055

申込書②

〒550-0001 大阪市西区土佐堀1丁目4番8号 日栄ビル703A

あゆみコーポレーション内

Tel. 06-6131-6605 E-mail : jacns2019@a-youme.jp

第6回日本CNS看護学会 運営事務局

## 第6回日本CNS看護学会

### 共催セミナー申込書

会場名	場所 (予定)	会場 総席数	金額 (消費税込)	ご希望の枠に○を 入れて下さい。
第1会場	大ホール	約801席	¥756,000	
第2会場	802	約100席	¥216,000	
第3会場	803+804	約208席	¥432,000	
第4会場	901	約150席	¥324,000	
第5会場	902	約150席	¥324,000	

フリガナ  
貴社名 :

フリガナ  
ご担当者名 :

所属部署 :

ご住所 : 〒

TEL :

FAX :

E-mail :

申込締切 : 2018年12月21日(金)

# 第6回日本 CNS 看護学会

---

---

## 広告募集要項

## 広告募集のご案内

### ●発行部数

プログラム抄録集 A4判、1,200部（予定）

### ●抄録集発行予算

980,000円

### ●広告料金（消費税込）

表紙4	1頁	162,000円	(1口)	カラー
表紙2	1頁	108,000円	(1口)	白黒
表紙3	1頁	108,000円	(1口)	白黒
後付け	1頁	64,800円	(5口)	白黒
後付け	1/2頁	32,400円	(5口)	白黒
合計		864,000円		

\*（ ）内は掲載社数の想定。

\* 表紙2、3、4については、複数のお申込みがあった場合、大会側にて決定させていただきます。決定後、2019年3月26日以降に請求書を発行致しますので、その後お振込下さい。

\* 広告原稿は版下もしくはデータ（イラストレータ、PDF等）を、下記運営事務局までお送りください。

### ●申込み期限 2019年3月26日(火)

### ●広告原稿送付締切日 2019年4月9日(火)必着

### ●申込み方法

申込書③に必要事項をご記入頂き、運営事務局宛にFAXにてお送り下さい。

### ●お問い合わせ先

第6回日本CNS看護学会 運営事務局

〒550-0001 大阪市西区土佐堀1丁目4番8号 日栄ビル703A

あゆみコーポレーション内

E-mail: [jacns2019@a-youme.jp](mailto:jacns2019@a-youme.jp)

TEL: 06-6131-6605 FAX: 06-6441-2055

FAX : 06-6441-2055

申込書③

〒550-0001 大阪市西区土佐堀 1 丁目 4 番 8 号 日栄ビル 703A

あゆみコーポレーション内

Tel. 06-6131-6605 E-mail : jacns2019@a-youme.jp

第 6 回日本 CNS 看護学会 運営事務局

## 第 6 回日本 CNS 看護学会

### 広告掲載申込書

フリガナ  
貴社名 :

\_\_\_\_\_

フリガナ  
ご担当者名 :

所属部署 :

\_\_\_\_\_

ご住所 : 〒

\_\_\_\_\_

TEL :

FAX :

\_\_\_\_\_

E-mail :

\_\_\_\_\_

◆ご希望のものにレ印をお付け下さい。

- |                          |      |       |           |     |
|--------------------------|------|-------|-----------|-----|
| <input type="checkbox"/> | 表紙 4 | 1 頁   | 162,000 円 | カラー |
| <input type="checkbox"/> | 表紙 2 | 1 頁   | 108,000 円 | 白黒  |
| <input type="checkbox"/> | 表紙 3 | 1 頁   | 108,000 円 | 白黒  |
| <input type="checkbox"/> | 後付け  | 1 頁   | 64,800 円  | 白黒  |
| <input type="checkbox"/> | 後付け  | 1/2 頁 | 32,400 円  | 白黒  |

この申込書が届いた後、請求書をお送り致します。

(表紙 2、3、4 につきましては 2019 年 3 月 26 日以降のご請求書の発行となります。)

申込締切 : 2019 年 3 月 26 日 (火)

広告原稿送付締切日 : 2019 年 4 月 9 日 (火)

# 第6回日本 CNS 看護学会

---

---

## 企業展示募集要項

## 出展のご案内

### ●名称

第6回日本CNS看護学会 附設展示会

### ●展示会スケジュール (予定)

搬入 2019年5月31日 (金) 15:00-18:00  
2019年6月1日 (土) 8:30-9:20  
展示 2019年6月1日 (土) 9:20-16:30  
搬出・撤去 2019年6月1日 (土) 16:30以降

### ●会場

ウインクあいち (愛知県産業労働センター) 8階展示ホール内予定  
〒450-0002 愛知県名古屋市中村区名駅4丁目4-38

### ●募集小間数 (予定)

15小間

### ●出展料金 (消費税込)

**145,800円/小間**

《出展料金に含まれるもの》

- ① 所定小間使用料
- ② 長机1本 (白布付き): 机1本当たりのサイズは W1800×D600×H700
- ③ 背面パネル2枚: パネル1枚当たりのサイズは W1800mm×H2,100mm
- ④ 社名板: 1枚 (統一書体) W1200mm×H200mm
- ⑤ 電力300ワット、2ロコンセント (必要な方のみ)

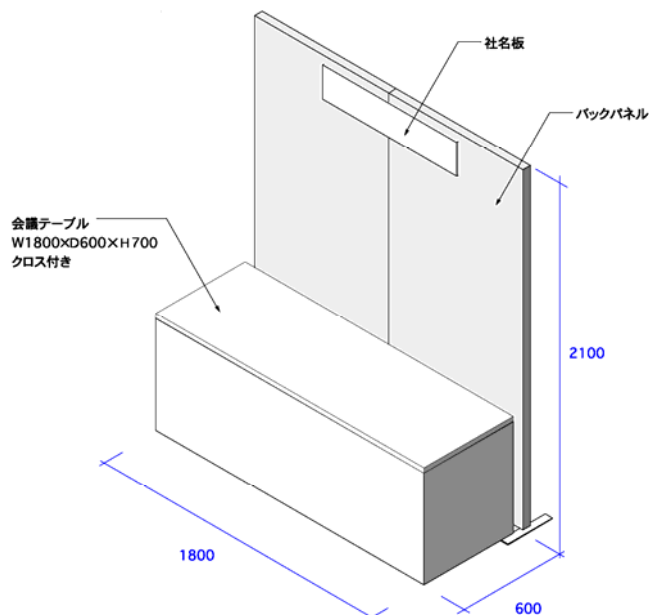



《出展料金に含まれないもの》

①間仕切り、小間照明などの小間内装飾料

②椅子

②電話・通信回線

③水道・光熱代

④出展ブース関係人件費、維持費、要員旅費、およびサービスに関わる費用（備品等）

⑤その他設営・管理に関する一切の諸費用

※会場の特性上、電力は出展料に含まれている 300 ワットしかとれません。消費電力の多い展示物は置いていただけないことを予めご了承下さい。

●小間割

出展申込書を受付後、出品物の種類・形状・小間数等を考慮の上、出展者にご連絡いたします。

●その他

- ・各出展物の管理は出展者が行うものとし、展示期間中の盗難・紛失・災害に対する補償等は学会では負いかねますのでご了承ください。
- ・やむを得ない事情により会場、会期及び開場時間を変更する場合があります。この変更を理由として出展申込を取り消すことはできません。また、これによって生じた損害は補償いたしません。

●申込み期限

2019年3月15日(金)

●申込み方法

申込書④に必要事項をご記入頂き、運営事務局宛にFAXにてお送り下さい。

●お問い合わせ先

第6回日本 CNS 看護学会 運営事務局

〒550-0001 大阪市西区土佐堀1丁目4番8号 日栄ビル703A

あゆみコーポレーション内

E-mail : [jacns2019@a-youme.jp](mailto:jacns2019@a-youme.jp)

TEL : 06-6131-6605 FAX : 06-6441-2055

FAX : 06-6441-2055

〒550-0001 大阪市西区土佐堀1丁目4番8号 日栄ビル703A

あゆみコーポレーション内

Tel. 06-6131-6605 E-mail : jacns2019@a-youme.jp

第6回日本CNS看護学会 運営事務局

申込書④

## 第6回日本CNS看護学会展示会申込書

### 1. 出展申込者

フリガナ 貴社名	
所属部署	
ご担当者	
住所	(〒 )
TEL/FAX	TEL : FAX :
E-mail	

### 2. 申込内容

申込小間数	( ) 小間 × 145,800 円 = ( ) 円
電気利用の有無	電気を利用 する ・ しない (○をつけてください。) →利用する場合、必要な電力 ( ) ボルト ( ) ワット ※上限 300 ワットまで
出展物	(予定の展示品目をお書き下さい。)

### 3. 希望事項欄

--

申込予定小間数に達した場合は期日前でも締め切ることがありますのでお早めにお申し込み下さい。

申込締切 : 2019年3月15日(金)